

## スクリーンに関するご注意

スクリーンの反射性能維持のため、下記にご注意ください。

- スクリーンに直接手を触れないでください。
- スクリーンを折る、寄りかかる、物をぶら下げるなど乱暴に扱わないでください。
- スクリーンに文字を書かないでください。筆記用具の種類を問わず消すことができなくなります。
- スクリーンのお手入れは、乾いた柔らかい布で拭くか柔らかいブラシでホコリを払ってください。汚れがついたときは、薄い中性洗剤液で軽く拭いたあとに水拭きをして、完全に乾燥させてください。
- お手入れにはベンジン・シンナーなどの化学薬品は使用しないでください。スクリーンの表面が変質し、均一な映写効果が得られなくなります。

## 基本仕様

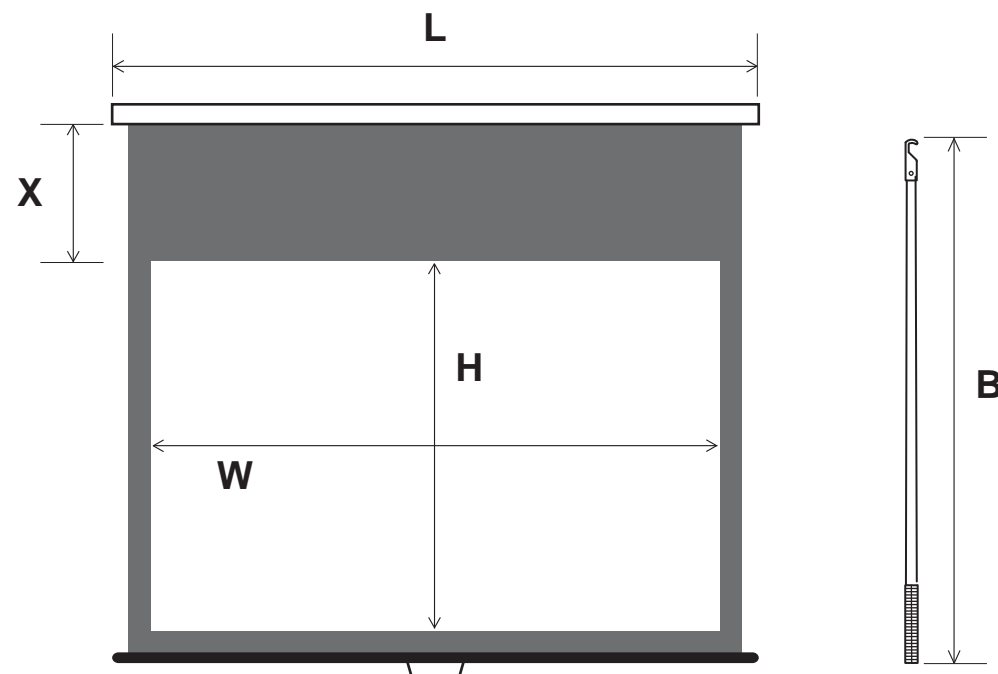

品名	IS-SL170HD	IS-SL170V	IS-SL180	IS-SL180HD	IS-SL180V	IS-SL200	IS-SL200HD	IS-SL200V
イメージ寸法 W (mm)	3,763	3,661	3,658	3,984	3,877	4,064	4,427	4,307
H (mm)	2,117	2,288	2,743	2,241	2,423	3,048	2,490	2,692
ケース寸法 L (mm)	4,113	4,011	4,008	4,334	4,227	4,474	4,837	4,717
上黒 (MAX) X (mm)	400							
フック棒 B (mm)	1,800	1,800	2,500	1,800	1,800	2,500	1,800	2,500
質量 (kg)	34.7	34.7	36.3	37.0	37.0	44.1	45.0	45.0

製造元・問い合わせ先

泉 株式会社 樹脂事業部 東京樹脂課 〒141-0021 東京都品川区上大崎三丁目1番1号 JR 東急目黒ビル 15F TEL: (03) 5719-7482

# スプリングロール式スクリーン

IS-SL180W / IS-SL200W  
IS-SL170HD / IS-SL180HD / IS-SL200HD  
IS-SL170V / IS-SL180V / IS-SL200V

取扱説明書

このたびは、お買い上げいただきまして誠にありがとうございます。

この「取扱説明書」は、スクリーンを安全に正しくご使用いただくためのものです。ご使用前に必ずお読みください。また、ご使用中もお手元に置いてご活用いただき、大切に保管してください。

## 安全上のご注意

製品は安全に十分配慮して設計されておりますが、誤った取り扱いをすると、火災が起きたり人が障害を負うことがあります。事故防止のため下記を必ずお守りください。

安全上のご注意の  
注意事項を守る

▶▶ 「安全上のご注意」の注意事項を必ずお読みください。

定期的に点検する

▶▶ ご使用前に、スクリーンの巻き取り部や取り付け部、支柱、脚部、開閉レバー部、グリップ部などに、ゆがみ・ゆるみ・破損や亀裂等がないことを確認してください。点検は1年に1度行ってください。

故障したら使用しない

▶▶ 動作がおかしくなったり製品の破損に気がいたら、すぐに使用を中止して販売店に修理をご依頼ください。

## 警告

下記の注意を守らずに誤った取り扱いをすると人が障害を負う恐れがあります。

### 火気禁止



### 熱器具のそばに設置しない

製品にはプラスチック素材を使用しているため、ストーブやヒーターなどの発熱器具に近い場所に設置すると火災の原因になります。

### 禁止



### スクリーンにぶら下がらない

スクリーンにぶら下がったり、物を掛けたりしないでください。スクリーンが落下して大けがの原因となることがあります。

### 禁止



### 分解・改造しない

正常に作動しなくなるだけでなく、部品が飛び出し大けがの原因となります。

### 注意



### 取り付けをきちんと行なう

スクリーンを天井や壁面に取り付ける際は、天井・壁面の強度を確認した上、しっかりと取り付けてください。取り付けが甘いスクリーンが落下して大きな事故の原因となります。

## 注意

下記の注意を守らずに誤った取り扱いをすると人が障害を負う、または財産に損害を与える恐れがあります。

### 注意



### スクリーンを取り扱うとき

スクリーンを昇降させる際には、周りに人や障害物がないかを十分に確認してください。

### 禁止



### 子供がさわらないようにする

小さなお子様スクリーンを操作したり、スクリーンを使って遊ばないように注意してください。

## 取り付け部品の名称

### (1) 製品各部の名称

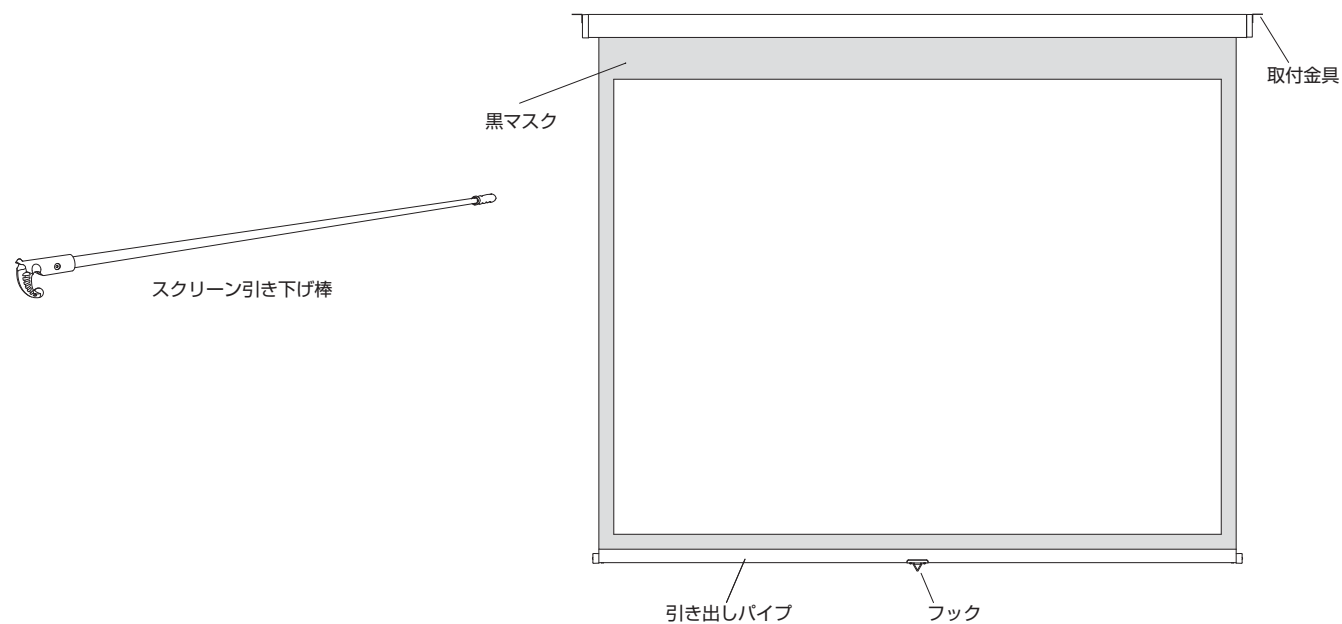

## スクリーンを取り付ける

- あらかじめ取付穴ピッチ寸法で降ろしてある吊りボルトに、取付金具の穴金具を合わせます。
- 平ワッシャー、スプリングワッシャー、ナットの順に締め込みます。
- 脱落防止のために、さらにナットを締め込みます(ダブルナット)。

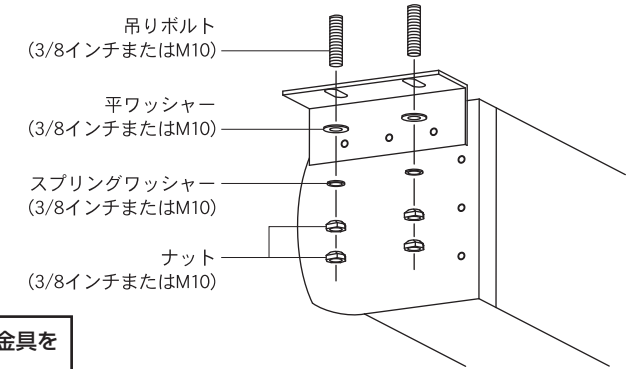

**警告** 取り付け場所の強度を十分に確認し、天井ボルトと取付L金具を強固な取付をしてください。落下の危険があります。

## スクリーンを操作する

### (1) スクリーンを使う。

付属品の引き下げ棒をフックに引っ掛け、スクリーンを下に降ろして下さい。(約10cmに1ヶ所ストッパーが効きます。ストッパーは巻き上げる時に効きます。)

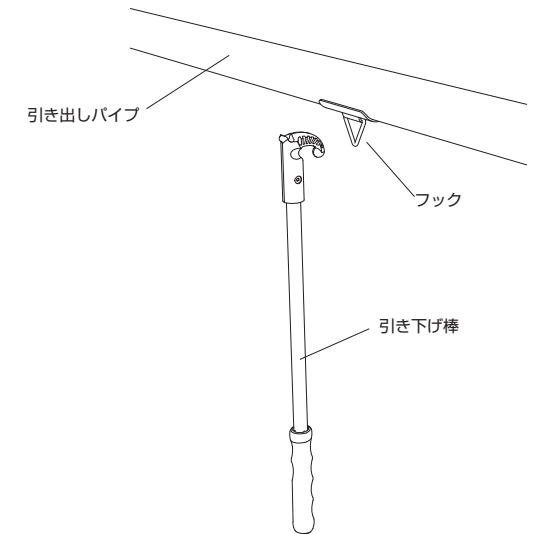

### (2) スクリーンを収納する。

引き出しパイプを手で持ち、ストッパーの効いている状態から、約2cm真下に引き下げ、手はその位置で引き出しパイプを離して下さい。自動的にスクリーンは、ゆっくり巻き上がります。

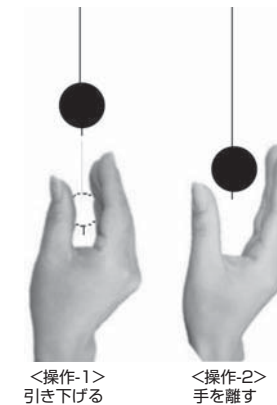

※巻き上げ時、最後までスクリーンが上がりきらない場合があります。故障ではありませんので、お手数ですが、操作を繰り返し行ってください。

**注意** スクリーン画面以上の寸法を引き出さないでください。落下の原因となります。

## 故障と思う前に

### (1) 故障の内容と対策

故障かな?と思ったら、修理を依頼される前に次のことを確認してください。

故障の内容	原因	
スクリーンが収納出来ない	ストッパーがはずれていない。	下パイプ部分を少しだけ下に引き下げて、もう一度、スクリーン収納の操作を行ってください。

### (2) 故障の場合

修理が必要な場合は、販売店までご連絡ください。