

壁掛けスクリーンボード

WOL-BR72VF/82VF/10VF

取扱説明書

このたびは、お買い上げいただきまして誠にありがとうございます。

この「取扱説明書」は、本製品を安全に正しくご使用いただくためのものです。ご使用前に必ずお読みください。また、ご使用中もお手元に置いてご活用いただき、大切に保管してください。

安全上のご注意

製品は安全に十分配慮して設計されておりますが、誤った取り扱いをすると、火災が起きたり人が障害を負うことがあります。事故防止のため下記を必ずお守りください。

⚠ 注意

下記の注意を守らずに誤った取り扱いをすると
人が障害を負う、または財産に損害を与える恐れがあります。



- スクリーンボードを壁面に取り付けるときは、壁面の強度を確認の上しっかりと取り付けてください。
- 設置および組み立ては必ず本取扱説明書に従ってください。誤った設置、組み立てはけがや破損の原因となります。
- スクリーンボードは、2人以上の人数で取り付け・取り外してください。



- スクリーンボードにもたれかかったり、ぶら下がったり、上に乗ったりしないでください。けがや破損の原因となります。

内容物

組み立て前に、すべての部品が揃っているかご確認ください。

- ① 壁掛け金具A (壁側上部用) 2個
- ② 壁掛け金具B (ボード側下部用) 2個
- ③ 壁掛け金具B取付ネジ 8個 (ローヘッド 6 × 16L)
- ④ タッピングビス (呼び 6 × 40L) 6個 ※壁面の状況に応じてご利用ください。
- ⑤ タッチユニット取付板 1個
- ⑥ 余白ガイドラベル (黒・シルバー) .. 各4枚
- ⑦ タッチユニット取付板固定ネジ M4 × 14 × 2個
- ⑧ タッチユニット本体固定ネジ M3 × 10 × 2個

スクリーンボードを取り付ける

壁掛け金具を取り付ける

1. 壁掛け金具A(2個)を壁面に取り付けます。

- ・壁掛け金具Aは、柱や間柱などの強度のある場所に取り付けてください。
- ・金具の向きをまちがえないよう注意してください。
- ・金具はそれぞれ水平になる位置に取り付けてください。
- ・スクリーンボードの重心が、2個の金具の中心付近にくる位置に取り付けてください。

① 壁掛け金具A(壁側上部用)×2個使用

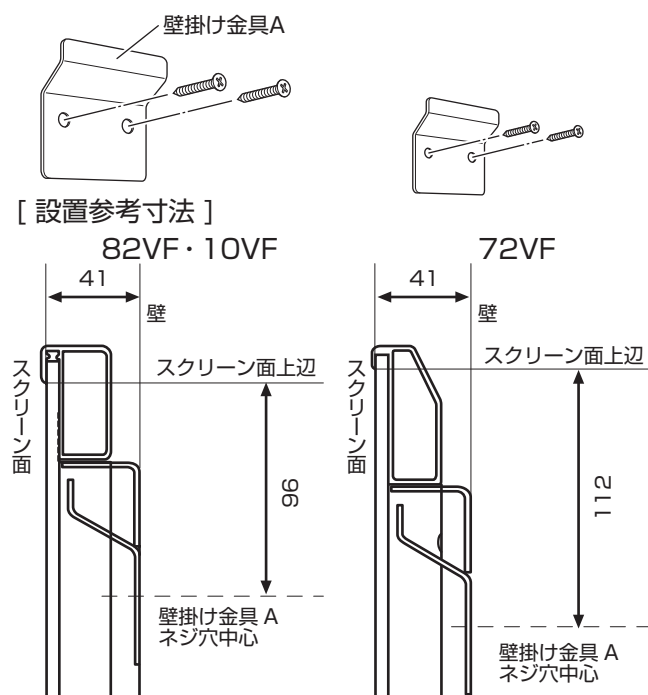

2. 壁掛け金具B(2個)をスクリーンボードに取り付けます。

- ・金具の向きをまちがえないよう注意してください。
- ・イラストのように、壁掛け金具Bのシールが見える向きでスクリーンボードに取り付けてください。

② 壁掛け金具B(ボード側下部用)×2個使用

③ 壁掛け金具B取付ネジ(ローヘッド6×16L)×8個使用

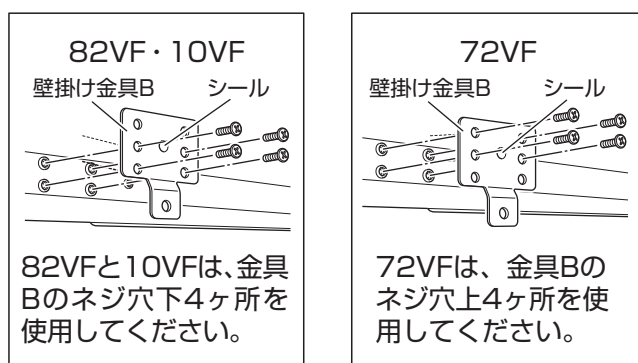

タッチユニットを取り付ける

3. タッチユニット取付板をスクリーンボードに取り付けます。

⑤ タッチユニット取付板×1個使用

⑦ タッチユニット取付板固定ネジ(M4×14)×2個使用

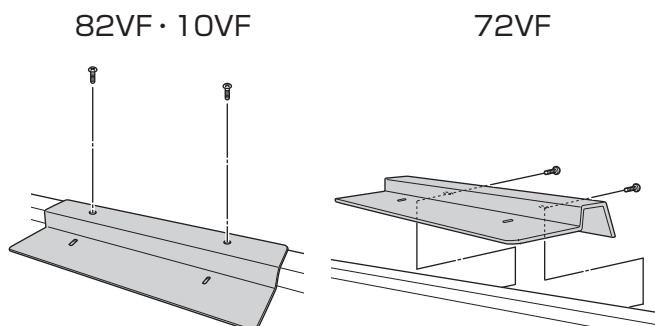

4. タッチユニットを取り付けます。

- ・タッチユニットをスクリーンボードに押さえつけながら、密着させて固定してください。

⑧ タッチユニット本体固定ネジ(M3 × 10) × 2個使用

参照 タッチユニットのキャリブレーションは、プロジェクター本体の取扱説明書を参照してください。

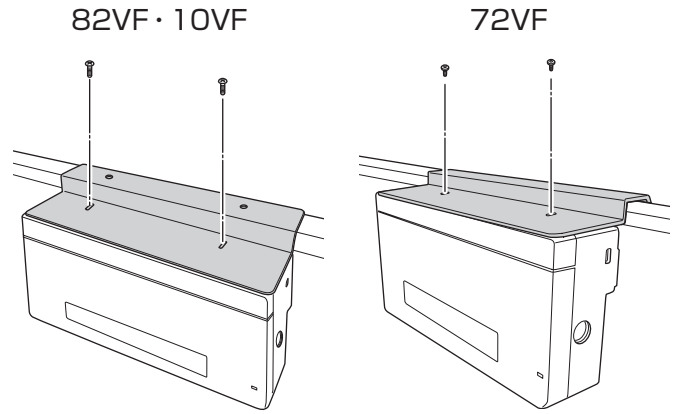

スクリーンボードを壁面に取り付ける

5. スクリーンボード背面上部の支持金具を、壁面に取り付けた壁掛け金具Aに引っかけて取り付けます。

注記 ・スクリーンボード取り付け後、支持金具と壁掛け金具Aが2個とも正しく噛み合っていることを確認してから手を離してください。

- ・手を離れたあとは、スクリーンボードを持ち上げないでください。スクリーンボードが落下して、けがや破損の原因となります。

6. 壁掛け金具Bを壁面に固定します。

- ・壁面の材質に適したネジを使用してください。

④ タッピングビス(呼び6 × 40L) × 2個使用

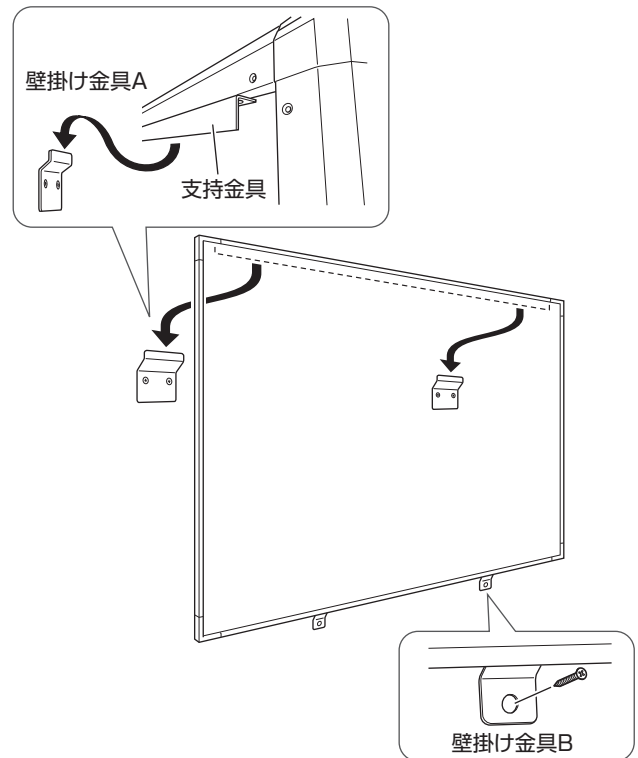

投影画面を調整する

7. 余白ガイドラベル4枚を、スクリーンボードのイラストの位置に貼り付けて投影画面がガイド内に収まるよう調整します。調整が終わったら余白ガイドラベルを剥がします。

⑥ 余白ガイドラベル(シルバー) × 3枚・(黒) × 1枚使用

参照 詳しくは、プロジェクター本体の取扱説明書を参照してください。

プロジェクターに内蔵されているテストパターンか、パソコンを接続して画像を投影してください。

注記 ガイド内に投影画面を収めないと、タッチユニットの動作に影響が出る可能性があります。

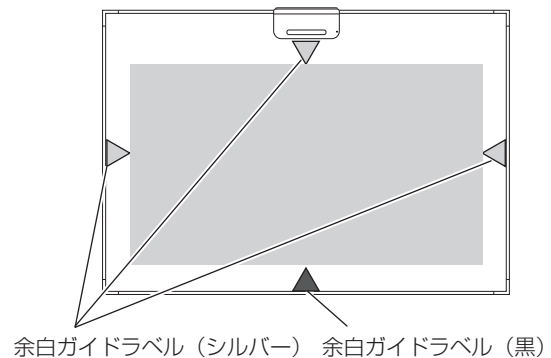

余白ガイドラベル(シルバー) 余白ガイドラベル(黒)

スクリーンボードのお手入れ

市販のホワイトボード用マーカーで書き込み・消去できます。スクリーンボードを長時間使用するとマーカーの細かい顔料が付着し汚れますが、水拭きでかんたんに拭き取ることができます。お手入れ後はスクリーンボードが完全に乾いてからご使用ください。水拭きのお手入れは1週間に1回程度をおすすめします。

基本仕様



	スクリーンボード有効面寸法 H × W(mm)	重量(kg)
WOL-BR72VF	952 × 1519	17.0
WOL-BR82VF	1084 × 1741	22.0
WOL-BR10VF	1481 × 2171	28.0

製造元・問い合わせ先

泉 株式会社 樹脂事業部 東京樹脂課 〒 141-0021 東京都品川区上大崎三丁目1番1号 JR 東急目黒ビル 15F TEL : (03) 5719-7482